

#5

TEKNI-LED

by GANDELIN

Une lumière d'avance...



TEKNI-LED

by GANDELIN

Fort de l'expérience que lui ont apporté les luminaires Gandelin (+ de 50 ans dans le domaine de la fabrication de luminaires haut de gamme), Tekni-Led met en lumière vos intérieurs depuis 2005. Notre bureau d'étude, ultra-performant imagine pour vous les luminaires de demain. Tekni-Led, c'est une gamme sans cesse renouvelée de produits contemporains pour tous les lieux de vie : bureau, salon, salle à manger, chambre, cuisine, salle de bains, boutiques, hôtels, restaurants...

Tekni-Led réalise et met en scène l'illumination de tous bâtiments (gares, mairies, musées, etc...), jardins, piscines... Notre expertise et notre polyvalence sont les garants d'un travail de qualité. Notre équipe vous accompagne pour vous conseiller et imaginer avec vous la solution d'éclairage, la plus adaptée à vos besoins.

Thanks to Gandelin's lighting knowhow (over 50 years of experience in manufacturing of up market lighting fixtures), TEKNI-LED has been highlighting interiors since 2005. Our highly proficient design department imagines tomorrow's lighting solutions for you. TEKNI-LED is a range of constantly renewed contemporary products for all living areas : office, lounge, dining-room, bedroom, kitchen, bathrooms, shops, hotels, restaurants.....

TEKNI-LED develops and implements architectural lighting solutions for all types of buildings (Stations, Town Halls, Museums, etc...), Gardens, Swimming Pools.... Our expertise and resourcefulness guarantee a high level of workmanship. Our team will guide you, advise and imagine lighting solutions, most suited to your needs.

SAVOIR-FAIRE

Fabricant français de luminaires haut de gamme, nous travaillons artisanalement des matériaux tels que le laiton et autres métaux nobles

Nous maîtrisons toute la chaîne de production et d'assemblage dans nos ateliers. Nous faisons le pliage, le perçage, la soudure, et l'usinage des pièces et matériaux. Nous nous occupons aussi de la peinture et des finitions de nos produits grâce à notre cabine de peinture,

Tous nos luminaires sont assemblés, testés et contrôlés par notre contrôle qualité.

Grâce à notre maîtrise de la chaîne de production, nous vous offrons la possibilité de réaliser et d'adapter nos luminaires à votre demande.

French manufacturer of high-end luminaires, we work materials such as brass and other noble metals

We control the whole chain of production and assembly in our workshops. We do the bending, drilling, welding, and the machining of parts and materials. We also take care of painting and finishes of our products through our paint cabin,

All our luminaires are assembled, tested and controlled by our Quality Control.















Thanks to our mastery of the production line, we offer the possibility to realize and adapt our luminaries to your request.



Conception et Fabrication

MADE
IN **FRANCE**







LÉGENDES ECO LABELS, FINITIONS & MATÉRIAUX

	Fabrication Française Made in France	
	Tous nos produits lumineux sont conformes à la norme EN 61 598 et nos convertisseurs à la norme EN 61347-1, EN 61 347 - 2 - 13, EN 55015 : 2/A1 2001, EN 61 000 - 3 - 2 - A1/A2, EN 61 000 - 3 - 3+C. 1997 +A1 : 2000 Our lighting fitting are manufactured in compliance with the european norme EN 60598 and our drivers in compliance with the EN 61347-1, EN 61 347 - 2 - 13, EN 55015 : 2/A1 2001, EN 61 000 - 3 - 2 - A1/A2, EN 61 000 - 3 - 3+C. 1997 +A1 : 2000	
	Classe 1 Class 1	
	Classe 2 Class 2	
	Appareil en classe III, obligatoirement alimenté avec des tensions <50V Classe III luminaire, suitable for connection to very low voltage circuits	
	Température ambiante d'utilisation du produit Maximum ambient temp	
	Indice de Rendu de Couleur (/100) CRI /Color rendering index (/100)	Pour plus de renseignements - voir partie 5 informations pratiques
	Indice de protection Ingress Protection	Pour plus de renseignements - voir partie 5 informations pratiques
	Produit qui a passé le test du fil incandescent The device pass the glow wire test	
	Dimmable - non dimmable	
	Alimentation incluse. Nécessite la commande d'une alimentation Included power supply. Requires power supply	
	Luminaire autonome fonctionnant sur batterie Autonomous lamp working on battery	
	Angle du flux lumineux Angle of the luminous flow	
	Appareil à installer seulement dans les intérieurs Equipment only for indoor installation	
	Appareil conçu pour une utilisation extérieur Equipment designed for outdoor use	

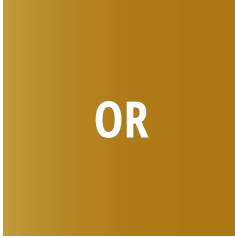
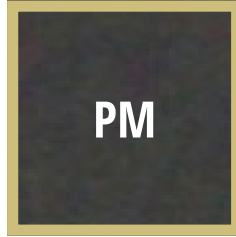
LÉGENDES ECO LABELS, FINITIONS & MATÉRIAUX

LÉGENDES ECO LABELS, FINITIONS & MATÉRIAUX

Nuancier finitions / Color chart RAL

 LT	 OR	 PM	 CU	Métaux utilisés / Used metals NK / CH : laiton massif et aluminium / brass and aluminium LT/OR/PM/LP : laiton massif / brass CU : Laiton massif et cuivre massif / brass and copper
 NK	 LP	 CH	 NS RAL 9005	

Couleurs LED / LED color Les couleurs de LED disponibles pour nos luminaires sont indiquées par ces logos

						
						
Ambre	2200K	2400K	2700K	3000K	4000K	6000K
	Blanc Candle	Blanc chaud doux	Blanc très chaud	Blanc chaud	Blanc Neutre	Blanc Froid



Nuancier RAL / Color chart RAL Sur demande et sous conditions, nous pouvons appliquer un RAL spécifique



Classe Energie / Energy class Nos luminaires sont tous équipés de la technologie LED





2 LUMINAIRES EXTÉRIEURS

REKLE



EKO

> Spots extérieurs

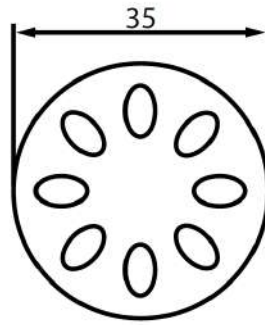

Réf : x.EKO

Consommation : 1W

Puissance : 100lm

Température kelvin : 6000K

Couleurs led

Livré de série en bleu
Built with blue LED



Finitions

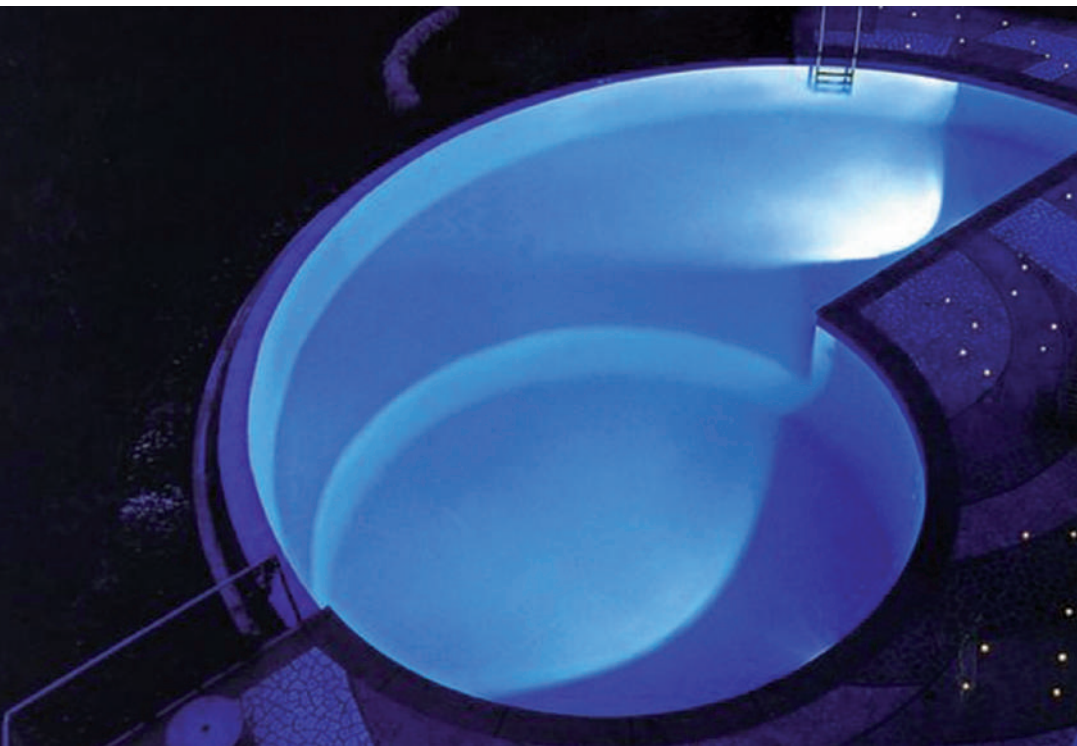



BURY3

> Spots extérieurs

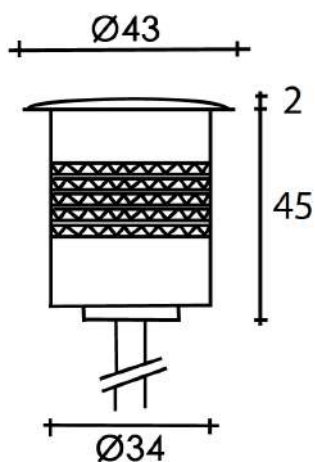

Réf : x.BURY3

Consommation : 1W

Puissance : 100lm

Température kelvin : 3000K

Livré avec pot d'encastrement

Couleurs led

Livré de série en blanc chaud 3000K, autre couleur sur demande.
Built with 3000K warm white LED, other CCT and color on request.



Finitions



Nécessite la commande
d'un convertisseur



IRC
>80

Ta
-20° +40°

350mA

850°

120°



36

IP
67

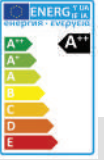

BURY 4

> Spots extérieurs

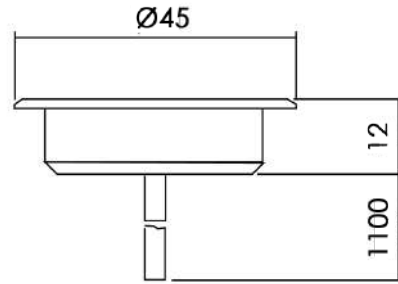

Réf : x.BURY4

Consommation : 1W

Puissance : 100lm

Température kelvin : 3000K

Couleurs led

Livré de série en blanc chaud 3000K, autre couleur sur demande.
Built with 3000K warm white LED, other CCT and color on request.



Finitions



Nécessite la commande d'un convertisseur



BURY5

> Spots extérieurs

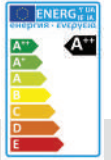
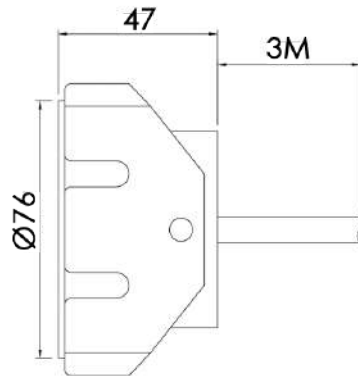

Réf : x.BURY5

Consommation : 3W
Puissance : 160lm
Température kelvin : 3000k

Pot d'encastrement
en supplément

Couleurs led



Finitions



Nécessite la commande
d'un convertisseur



CE



IRC
>80

Ta
-20° +40°

24Vdc

850°

120°



65

IP
67



AQUA1

> Spots extérieurs

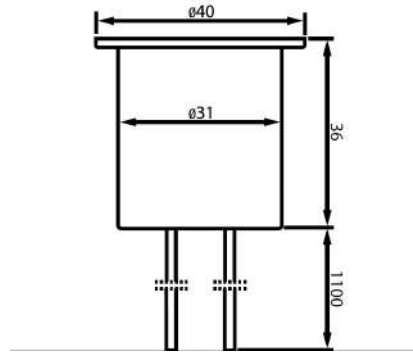

Réf : x.AQUA1

Consommation : 1W

Puissance : 110lm

Température kelvin : 3000K

Pot d'encastrement
en supplément

Couleurs led

Livré de série en blanc chaud 3000K, autre couleur sur demande.
Built with 3000K warm white LED, other CCT and color on request.



Finitions



Nécessite la commande
d'un convertisseur



AQUA3

> Spots extérieurs

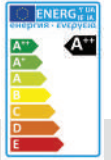
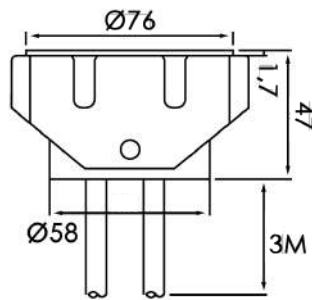

Réf : x.AQUA3

Consommation : 3,5W

Puissance : 340lm

Température kelvin : 3000K

Pot d'encastrement
en supplément

Couleurs led

Livré de série en blanc chaud 3000K, autre couleur sur demande.
Built with 3000K warm white LED, other CCT and color on request.



Finitions



Nécessite la commande
d'un convertisseur



CE



IRC
>80

Ta
-20° +40°

350mA

850°

30°



65

IP
67

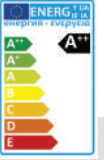

AQUA6

> Spots extérieurs

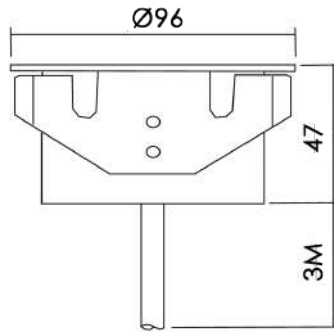

Réf : x.AQUA6

Consommation : 7W

Puissance : 560lm

Température kelvin : 3000K

Couleurs led

Livré de série en blanc chaud 3000K, autre couleur sur demande.
Built with 3000K warm white LED, other CCT and color on request.



Finitions



Nécessite la commande d'un convertisseur

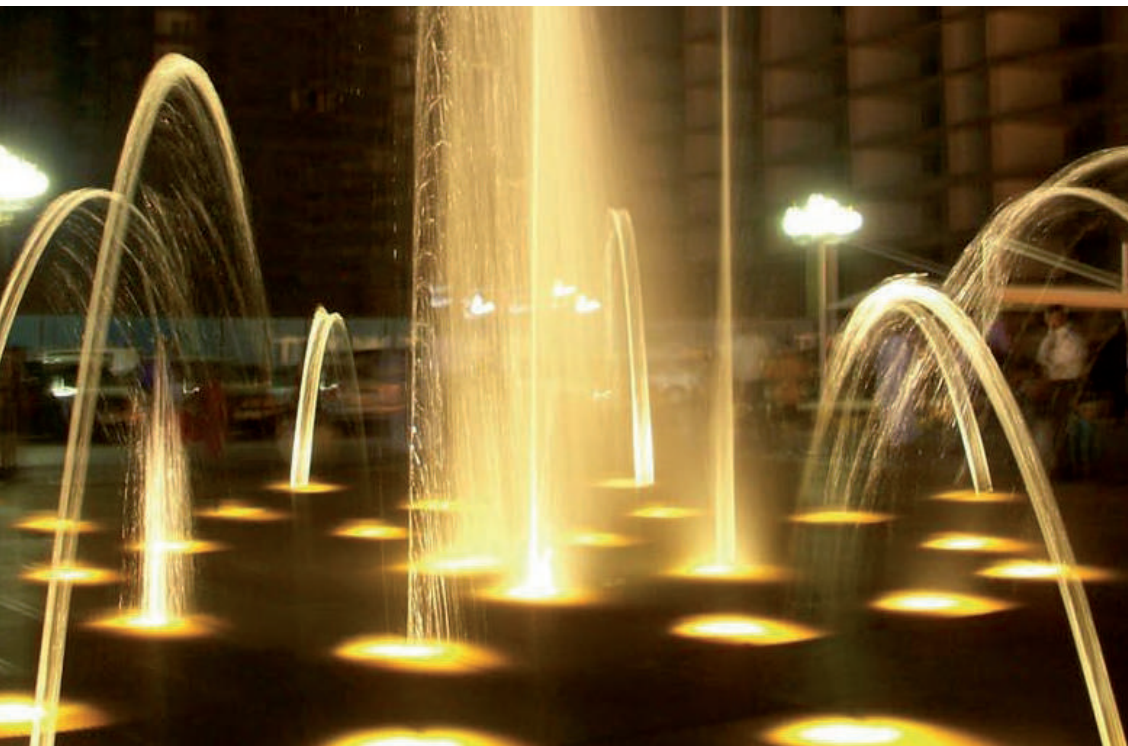

GROUND

> Spots extérieurs

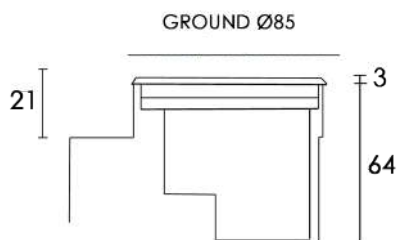

MADE IN FRANCE



Réf : x.GROUND

Consommation : 3W

Puissance : 360lm

Température kelvin : 3000K

Livré avec pot d'encastrement

Couleurs led

Livré de série en blanc chaud 3000K, autre couleur sur demande.

Built with 3000K warm white LED, other CCT and color on request.



Finitions

NK

Options



Nécessite la commande d'un convertisseur



CE



IRC >80

Ta
-20° +40°

350mA

850°

30°

IP 67

78,5



QUATRO

> Spots extérieurs

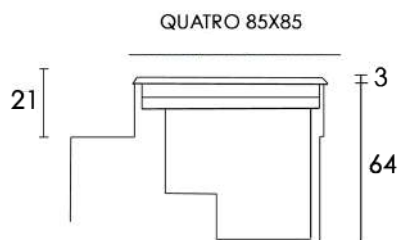

MADE IN FRANCE



Réf : x.QUATRO

Consommation : 3W

Puissance : 360lm

Température kelvin : 3000K

Livré avec pot d'encastrement

Couleurs led

Livré de série en blanc chaud 3000K, autre couleur sur demande.

Built with 3000K warm white LED, other CCT and color on request.



Finitions



Options



Nécessite la commande d'un convertisseur



CE



IRC >80

Ta
-20° +40°

350mA

850°

30°



78.5

IP
67

GROUND 7

> Spots extérieurs

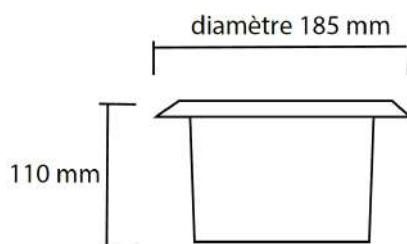

MADE IN FRANCE



Réf : x.GROUND 7

Consommation : 16W

Puissance : 1400lm

Température kelvin : 3000K

Livré avec pot d'encastrement

Couleurs led

Livré de série en blanc chaud 3000K, autre couleur sur demande.
Built with 3000K warm white LED, other CCT and color on request.



Finitions



Nécessite la commande
d'un convertisseur



CE



IRC
>80

Ta
-20° +40°

350mA

850°

10>60°

IP
67

172



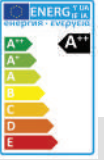

DRIVE

> Spots extérieurs

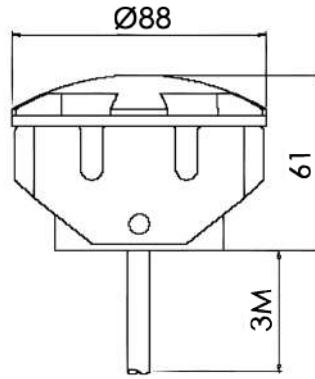

Réf : x.DRIVE
Consommation : 3W
Puissance : 280lm
Température kelvin : 3000K

Couleurs led

Livré de série en blanc chaud 3000K, autre couleur sur demande.
Built with 3000K warm white LED, other CCT and color on request.



Finitions



Nécessite la commande d'un convertisseur





SHARK 3

> Spots extérieurs

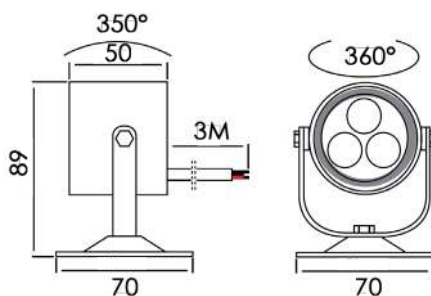

Réf : x.SHARK 3

Consommation : 3,5W

Puissance : 280lm

Température kelvin : 3000K

Couleurs led

Livré de série en blanc chaud 3000K, autre couleur sur demande.
Built with 3000K warm white LED, other CCT and color on request.



Finitions



Nécessite la commande d'un convertisseur



IRC >80

Ta -20° +40°

350mA

850°

30°



IP 67



SHARK 6

> Spots extérieurs

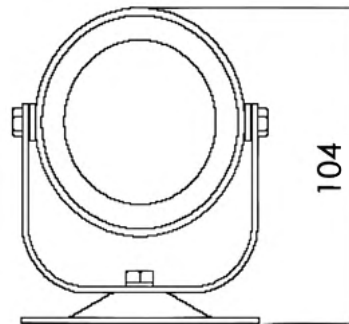

Réf : x.SHARK 6

Consommation : 7W

Puissance : 560lm

Température kelvin : 3000K

Couleurs led

Livré de série en blanc chaud 3000K, autre couleur sur demande.

Built with 3000K warm white LED, other CCT and color on request.



Finitions



Nécessite la commande d'un convertisseur



SHARK 1

> Spots extérieurs

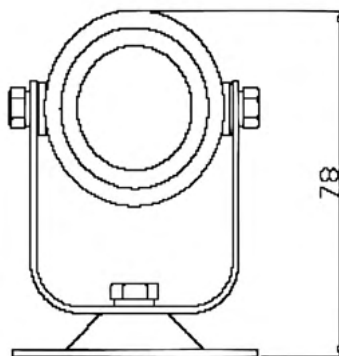

Réf : F.SHARK 1

Consommation : 3,5W

Puissance : 105lm

Couleurs led

Livré de série en RGB full color
Built with 3000K warm white LED



Finitions



Nécessite la commande
d'un convertisseur



CE



IRC
>80



350mA



SUNNY 12 & 18

> Spots extérieurs

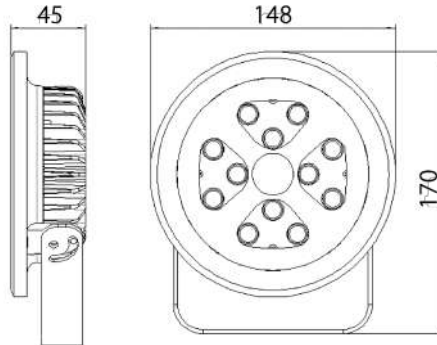

Réf : W.SUNNY 12

Consommation : 12W

Puissance : 1000lm

Température kelvin : 3000K

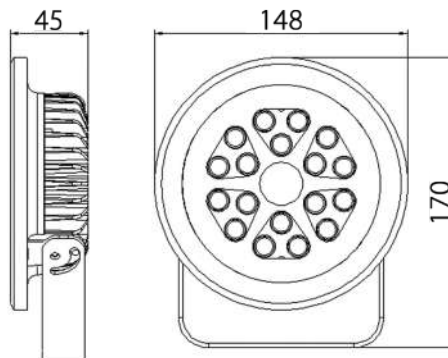

Réf : W.SUNNY 18

Consommation : 18W

Puissance : 1500lm

Température kelvin : 3000K



Couleurs led

Livré de série en blanc chaud 3000K
Built with 3000K warm white LED

W

Finitions

NK



CE



IRC
>80

Ta
-20° +40°

350mA

850°



IP
67



PIC 3

> Spots extérieurs



Réf : x.PIC 3

Consommation : 3,2W

Puissance : 360lm

Température kelvin : 3000K

Couleurs led

Livré de série en blanc chaud 3000K, autre couleur sur demande.

Built with 3000K warm white LED, other CCT and color on request.



Options



Nécessite la commande d'un convertisseur



IRC >80

Ta
-20° +40°

350mA

850°

30°



IP 67

Finitions

NS





KOON

> Spots extérieurs

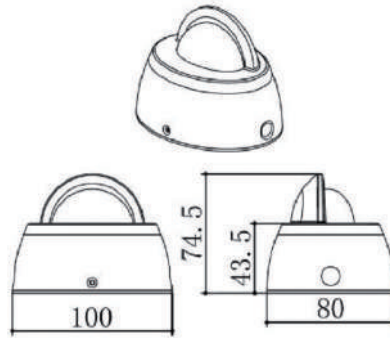

Réf : x.KOON

Consommation : 15W

Couleurs led

Livré de série en blanc chaud 3000K, autre couleur sur demande.

Built with 3000K warm white LED, other CCT and color on request.



Finitions



Nécessite la commande d'un convertisseur



BLADE

> Spots extérieurs

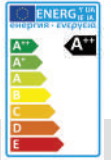
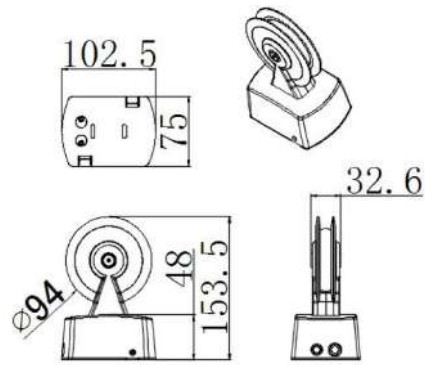

Réf : x.BLADE
Consommation : 9W

Couleurs led

Livré de série en blanc chaud 2700K, autre couleur sur demande.
Built with 3000K warm white LED, other CCT and color on request.



Finitions

BS



CE



IRC >80

Ta
-20° +40°

350mA

850°

360°



172











IP 65

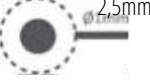

A long-exposure photograph of a city at night. Two prominent skyscrapers are visible, their windows glowing with light. The image is filled with vibrant light trails in shades of blue, red, and yellow, suggesting traffic and light pollution. The sky is a deep blue. In the foreground, there are some bushes and a road with white lane markings.

5 INFORMATIONS PRATIQUES

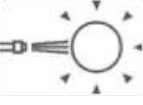
INDICE DE PROTECTION IP

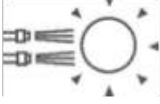
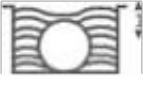
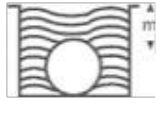
INDICE	SCHEMA	EXPLICATIONS	INDICE	SCHEMA	EXPLICATIONS
IP 0x		La partie électrique du luminaire n'a pas de protection particulière.	IP x0		La partie électrique du luminaire n'a pas de protection particulière.
IP 1x		La partie électrique du luminaire est protégée contre les corps solides supérieurs à 50 mm (ex : contact involontaire de la main)	IP x1		La partie électrique du luminaire est protégée contre les chutes verticales de gouttes d'eau (condensation).
IP 2x		La partie électrique du luminaire est protégée contre les corps solides supérieurs à 12 mm (doigt de la main).	IP x2		La partie électrique du luminaire est protégée contre les chutes d'eau jusqu'à 15° de la verticale.
IP 3x		La partie électrique du luminaire est protégée contre les corps solides supérieurs à 2,5 mm (outils fin, petit fils).	IP x3		La partie électrique du luminaire est protégée contre l'eau en pluie jusqu'à 60° de la verticale.
IP 4x		Protégé contre les corps solides supérieurs à 1mm	IP x4		La partie électrique du luminaire est protégée contre les projections d'eau venant de toutes les directions.
IP 5x		La partie électrique du luminaire est protégée contre les poussières (pas de dépôts nuisibles).	IP x5		La partie électrique du luminaire est protégée contre les projections d'eau venant de toutes les directions à la lance.
IP 6x		La partie électrique du luminaire est totalement contre les poussières.	IP x6		La partie électrique du luminaire est protégée contre les projections d'eau assimilables aux paquets de mer.
IP xi			IP xi7		La partie électrique du luminaire est protégée contre les effets de l'immersion.
IP xi			IP xi8		La partie électrique du luminaire est protégée contre les effets prolongés de l'immersion sous pression.

COMPLÉMENT D'INFORMATION RELATIVE À LA TECHNOLOGIE LED

EXPLOITER DES DONNÉES EXACTES.

Beaucoup d'informations circulent et ne sont pas toujours fiables, ni claires. Quelles sont les valeurs qui permettent une comparaison objective ?

Tout d'abord, il faut savoir que les qualités techniques dépendent du choix de la source LED mais aussi de l'appareil.

Les données de la durée de vie du flux lumineux de l'IRC (ou CRI), de la température de couleur et de la gestion thermique sont des éléments indispensables pour établir la qualité d'un appareil.

A. TEMPÉRATURE DE COULEUR :

La température de couleur est donnée en degrés Kelvin (K). Par exemple, 2000°K correspond à la lumière rougeâtre d'une flamme de bougie, 2700°K à la lumière jaunâtre d'une ampoule incandescente classique, 2900°K à la lumière légèrement jaune d'une lampe halogène, 4000°K à un blanc neutre, et 6000°K à la lumière riche en composante bleue qui règne à l'extérieur autour de midi. Plus la température de couleur s'élève, et plus la proportion de bleu dans la lumière devient importante.



B. IRC (OU CRI) :

Il s'agit d'un indice qui révèle la capacité d'une source à reproduire les couleurs. Il est généralement situé entre 80 et 90.



BRANCHEMENTS SÉRIE

Branchement en série de luminaires monochromes

Il est impératif de couper le courant avant toute intervention (!).

Les connecteurs UY2 ne doivent être utilisés que sur le secondaire, attention à bien brancher vos luminaires en série polarisé comme indiqué sur le dessin ci-dessous.

Le fil rouge étant le «+» le noir le «-».

Les étapes de branchement doivent se faire dans l'ordre indiqué sur le schéma (del à 5).

TRES IMPORTANT:

Veillez à bien choisir votre convertisseur en fonction du nombre de LED à raccorder.

Le convertisseur devra être en sortie courant constant 350mA.

Nos produits sont tous testés avant expédition

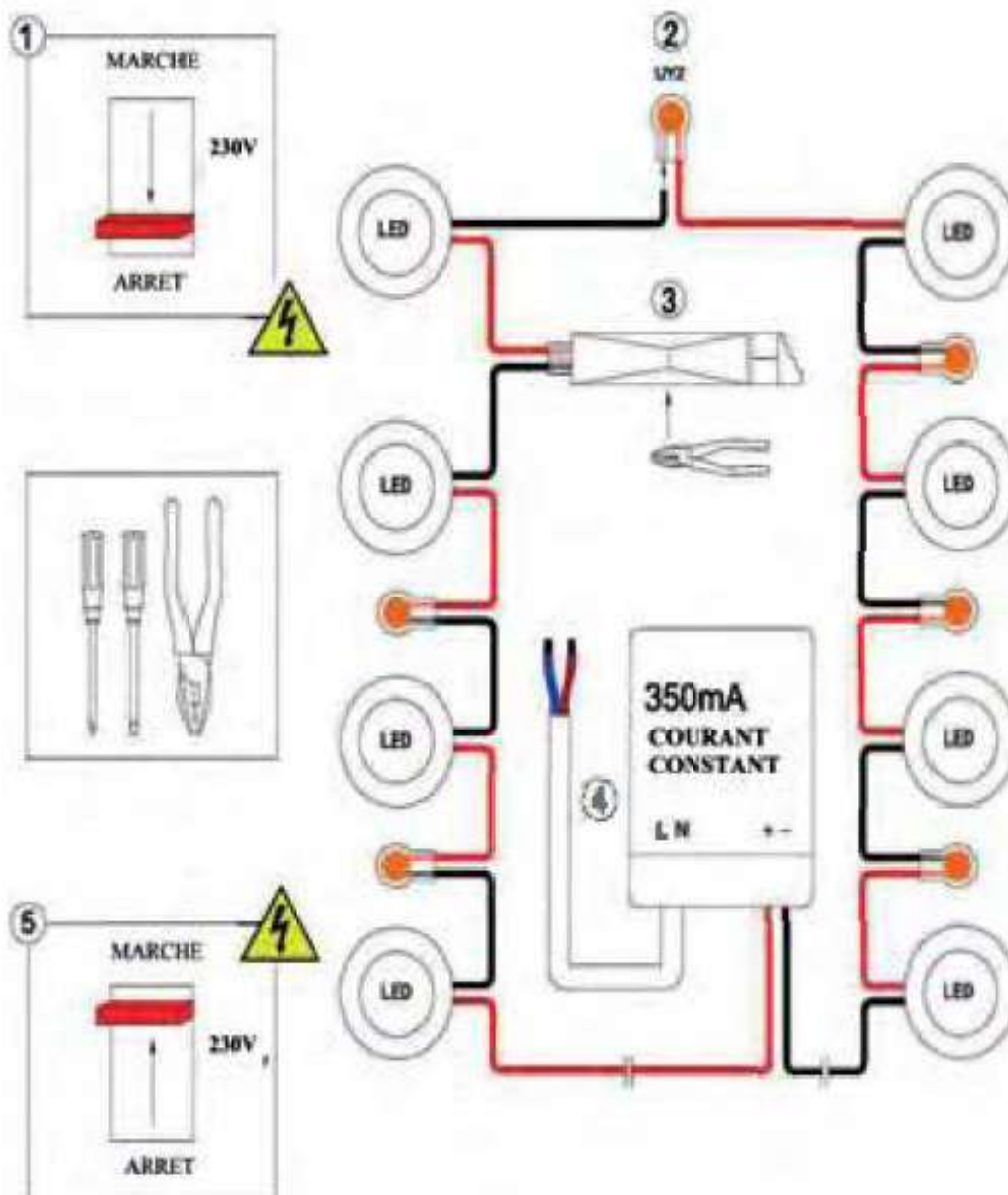

BRANCHEMENTS RGB

Branchement en série de luminaires RGB

1) Branchement d'une TL RGBox

Instructions d'installation - Travailler uniquement hors tension

Connecter la ligne d'alimentation, le (les) bouton-poussoir(s) et les spots-LED à l'appareil de commande comme indiqué.

Penser à connecter le terminateur 4-pales de fermeture-circuit au dernier spot de l'installation

Fermer le couvercles cache-bornes, connecter le câble d'alimentation et, seulement alors, mettre sous tension. Commandes de la lumière.

- Pression brève : allumer/éteindre

- Pression continue: les couleurs changent (2.097.000 couleurs possibles)

A la couleur recherchée, relâcher le bouton-poussoir.

Effet mémoire : à l'allumage l'appareil visualise la dernière couleur programmée.

Deux pressions rapides : toutes les couleurs arrivent au maximum (couleur blanche).

En relâchant le bouton-poussoir après une pression prolongée (plus de 20 sec).

les couleurs continuent à changer : une brève pression arrête le cycle.

Certaines fonctions de cet appareil sont brevetées.

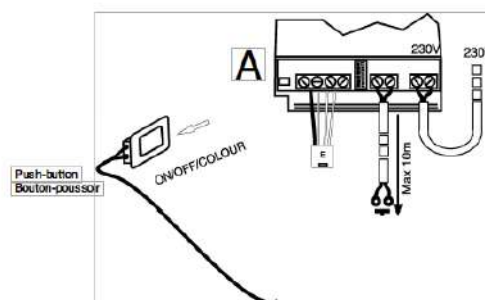

Instructions pour connecter jusqu'à 25 appareils au maximum et les commander avec le même bouton poussoir

Utiliser la rallonge (A) pour amener le signal de commande à tous les appareils de l'installation

Éliminer le pontage indiqué (B) sur tous les appareils connectés :

Garder le pontage (C) qui se trouve dans l'appareil principal

Connecter un ou plusieurs boutons-poussoirs à l'appareil principal afin de commander toute l'installation (D).

Renseignements techniques supplémentaires

La ligne de commande du bouton-poussoir est en basse tension. Il est possible de connecter plusieurs boutons-poussoirs en parallèle ou de court-circuiter le bouton-poussoir de commande afin de varier les couleurs continuellement.

Il est possible de connecter les fils du bouton-poussoir à un relais afin d'avoir un contrôle à distance ou temporisé tout en maintenant l'isolation.

Les spots-LED sont connectés en série : une coupure éventuelle de la ligne secondaire éteindra tous les spots connectés.

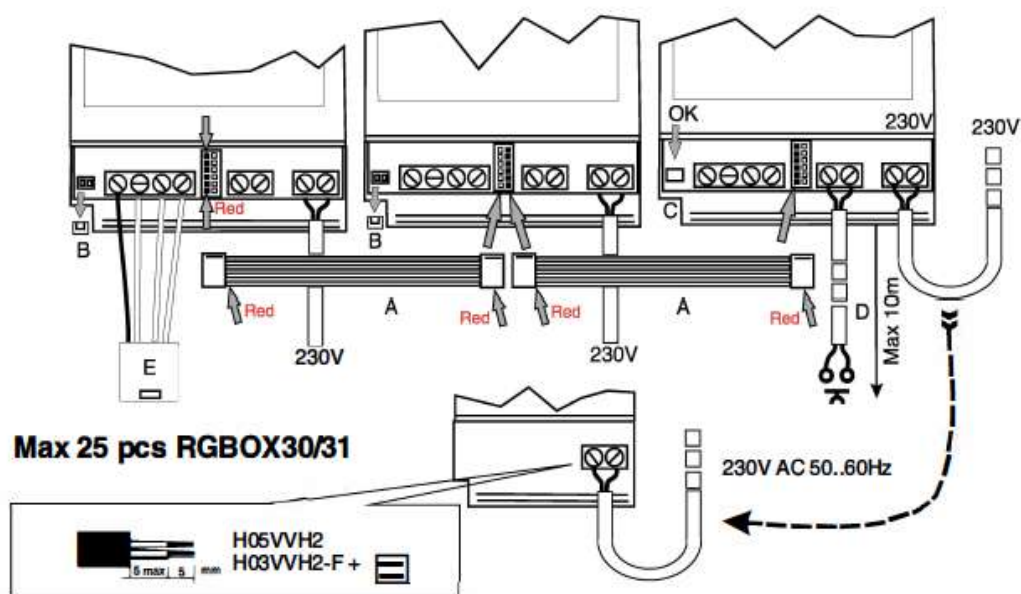

BRANCHEMENTS DMX

Branchement de luminaires en DMX

- 1) Manoeuvrer hors tension.
- 2) Connecter le module TL DMXI au convertisseur TL RGBox avec le câble spécial à 5 pôles livré avec le TL DMXI. Respecter les couleurs et la position indiquée sur le schéma - Ne pas utiliser d'autres câbles.
- 3) Connecter le système à la centrale DMX en respectant la position des câbles A et B
- 4) Lorsque l'installation est terminée, mettre sous tension le TL RGBox. Le témoin LED « ON » rouge du module s'allume, indiquant que ce dernier est correctement alimenté.
- 5) Positionner le DIP-Switch n° 70 sur «ON» afin d'effectuer un auto-test de contrôle. Lorsque tout fonctionne correctement, les LED de couleur rouge, bleu et verte s'allument alternativement.
- 5) Après le test, remettre le DIP-Switch n° 70 en position «OFF»
- 7) Sélectionner l'adresse correcte sur les DIP-SWITCH 1+9 et faire parvenir le signal DMX.572: la LED du DMX clignote pour signaler que le code a bien été déchiffré.
- 8) Entrée DALI. Brancher le Bus Dali aux bornes de l'entrée

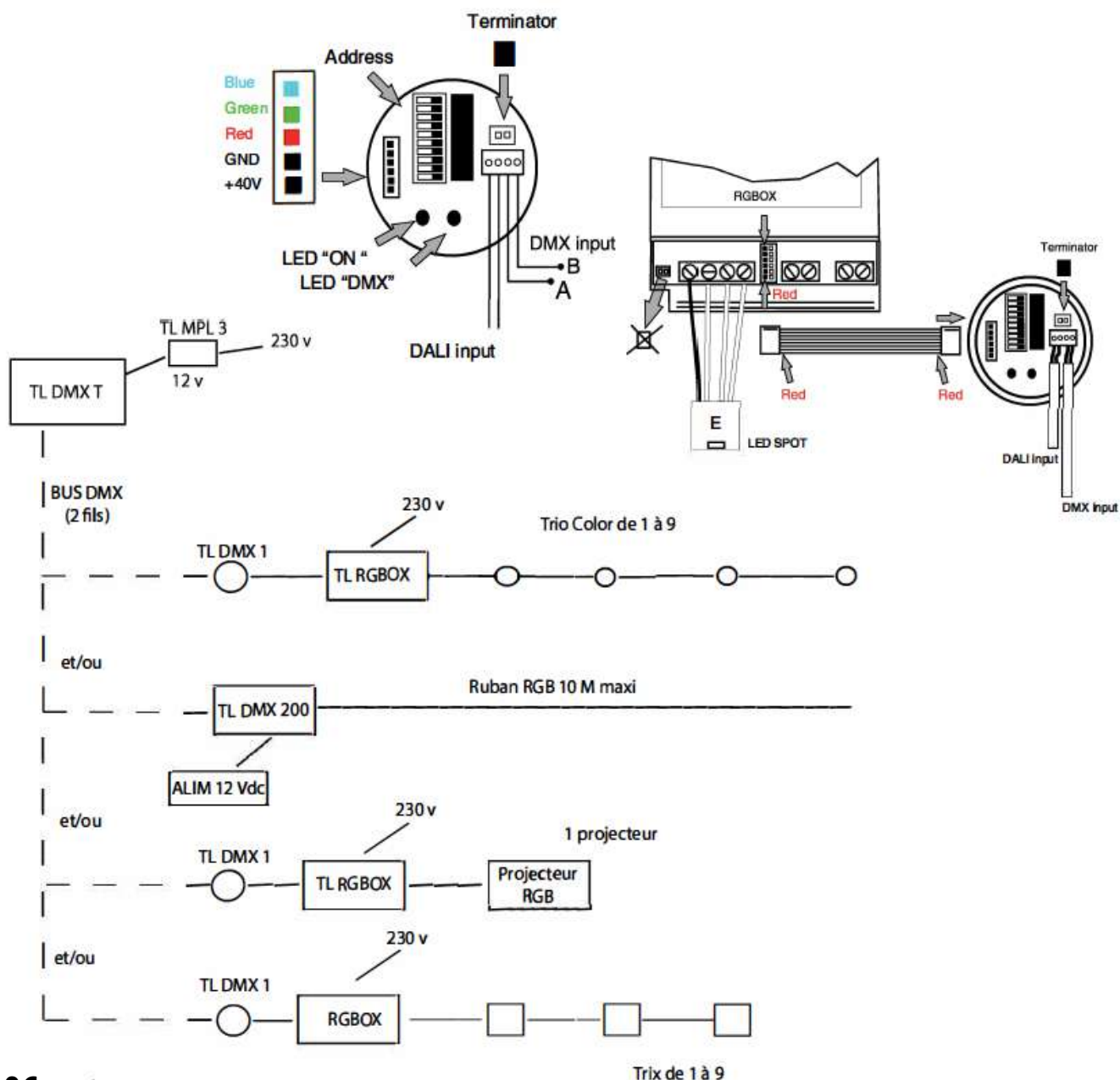

BRANCHEMENT RUBAN LED MONOCOLORE-PARALLELE

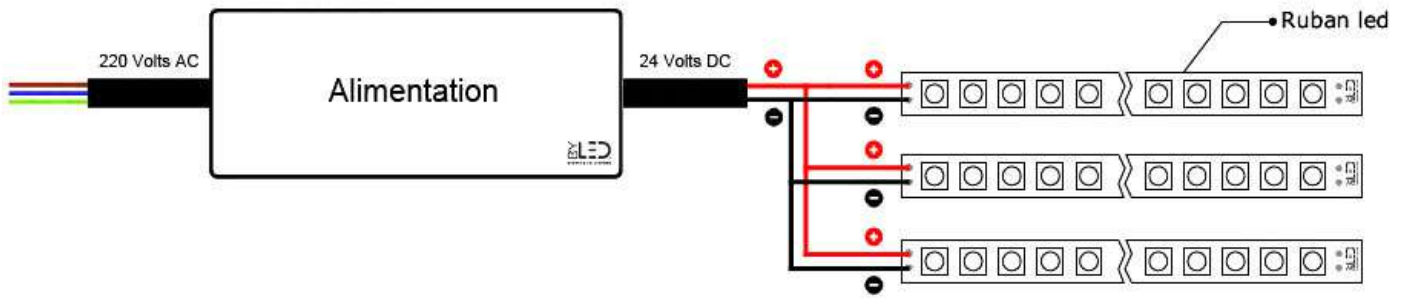

BRANCHEMENT RUBAN LED AVEC CONTRÔLEUR (RGB, VARIATION...)

exemple 1 :

Cet amplificateur / répéteur permet de prolonger un ruban LED RGB au delà des limites d'intensité imposées par le contrôleur.

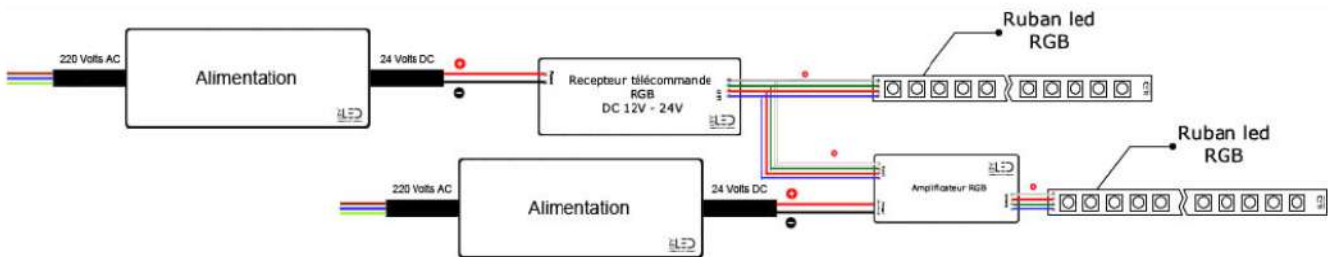

exemple 2 :

Cet amplificateur / répéteur permet de démultiplier un ruban LED RGB au delà des limites d'intensité imposées par le contrôleur.

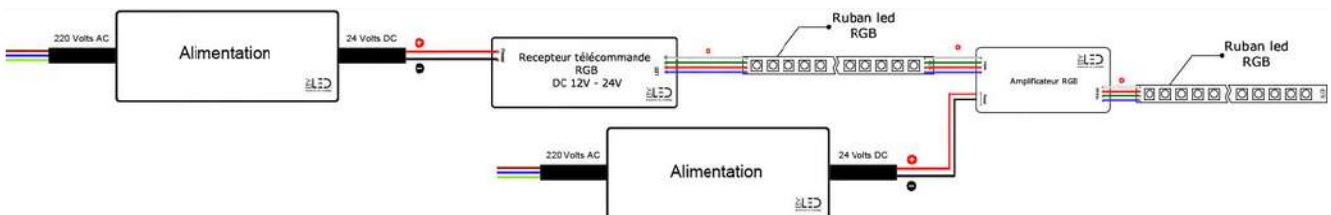

1. Offres et Devis

À tout moment et sans préavis, les informations portées sur les catalogues, notices ou barèmes, peuvent être modifiées en raison de l'évolution de la technique ou des conditions économiques. La validité des offres et devis de la société TEKNI-LED est limitée à 1 mois.

2. Prix

Les prix applicables sont ceux mentionnés dans les barèmes, l'offre ou le devis en vigueur à la date de la passation de la commande. Les prix indiqués sont toujours hors taxes.

Ils ne tiennent pas compte pour les lampes de l'incidence des coûts écoulant des obligations édictées par le décret n°2005-829 du 20 juillet 2005 relatif aux déchets d'Equipements Electriques et Electroniques (EEE). Les prix de vente des EEE sont donc sujets à révision en cours d'année.

3. Commande

Toute commande emporte l'acceptation immédiate, pleine et entière, sans réserve d'aucune sorte, par l'Acheteur des présentes conditions de vente et renonciation de sa part à ses propres conditions générales d'achat. Les présentes conditions de vente constituent ainsi, seules, la loi des parties pour l'exécution de la commande et ce à l'exclusion de tout autre document quel qu'il soit à l'exception toutefois, le cas échéant, de conditions particulières convenues d'un commun accord par écrit.

La société TEKNI-LED se réserve le droit d'apporter sans préavis toutes modifications à ses produits sans avoir pour autant l'obligation de modifier pareillement les produits déjà livrés ou restant à livrer.

Si les produits ont déjà été expédiés, aucune annulation de commande n'est prise en compte. Pour tous les autres produits, l'Acheteur a la faculté d'annuler sa commande sans pénalité sous réserve de notifier sa décision par écrit à la société TEKNI-LED dans un délai maximal de trois (3) jours (T+3) à compter du jour de la passation de sa commande (T). En cas de non-respect de ce préavis, aucune annulation de commande n'est prise en compte.

L'Acheteur ayant la connaissance de l'usage auquel il destine les produits ainsi que leurs conditions d'utilisation et, par ailleurs, les catalogues et notices techniques de la société TEKNI-LED ne pouvant être exhaustifs compte tenu notamment de la diversité des cas d'utilisation et de la grande diffusion des produits, l'Acheteur reconnaît qu'il lui appartient préalablement à sa commande de vérifier, seul ou avec ses propres clients, l'adéquation des produits à l'usage qu'il entend en faire.

4. Livraisons

Les commandes peuvent être exécutées en une ou plusieurs livraisons. Les délais de livraison sont donnés à titre indicatif.

a) Emballage

Sauf demande particulière à la charge de l'Acheteur, l'emballage des produits est standard et fonction de leurs natures et du mode usuel de transport.

b) Transport

Nos expéditions bénéficient du franco de port et d'emballage pour toute commande unitaire à livrer en France Métropolitaine, d'au moins 400 euros hors TVA. Pour toute commande inférieure à ce seuil, une participation forfaitaire correspondant à une quote-part des frais de reconditionnement sera facturée. Ce montant, dépendant du poids de l'expédition se monte à environ 15 euros hors T.V.A.

Les produits voyagent aux risques et périls de l'acheteur auquel il appartient de vérifier les expéditions à l'arrivée quel que soit le lieu de livraison, de faire état des réserves éventuelles et d'exercer les réclamations auprès du dernier transporteur par LRAR dans les 3 jours ouvrables suivant la livraison, même si l'expédition a été faite franco. Les transports, franco de port et d'emballage, entendent toujours déchargement par le destinataire, le chauffeur ne pouvant opérer seul. Il appartient à l'Acheteur de communiquer à la commande ou au plus tard 10 jours avant la livraison, l'adresse exacte et précise du lieu de livraison ainsi que les contraintes particulières qui peuvent exister, tels les horaires de réception, la livraison en sous-sol ou en étage, la limitation de gabarit ou de poids. L'Acheteur devra réunir les conditions nécessaires à la réception et au déchargement des produits en tenant compte de leurs spécificités, notamment pour les produits de grande longueur. Tout frais additionnel de transport dit de l'Acheteur (par exemple en cas d'erreur d'adresse de livraison, d'absence du destinataire ou d'informations relatives aux contraintes particulières insuffisantes) lui sera automatiquement facturé au coût réel. L'Acheteur devra organiser la réception des produits notamment en cas de chantier. Tout retour en cas d'impossibilité de livraison est à sa charge y compris les frais de stockage et de nouvelle livraison.

c) Réclamation

Pour être prise en compte, toute réclamation touchant à la nature, au type, aux caractéristiques, aux bordereaux de livraison et à la qualité apparente des produits devra nous être signalée par écrit avec accusé de réception dans un délai de 3 jours à compter de la livraison.

5. Facturation - Paiements

La livraison même partielle constitue le fait générateur de la facturation

dont le règlement s'effectue selon les modalités de paiement indiquées ci-après.

Le paiement est effectué au lieu mentionné sur la facture. L'Acheteur est rempli de son obligation de paiement une fois que la somme due est effectivement encaissée par la société TEKNI-LED, la simple remise du titre de paiement étant insuffisante. L'Acheteur ne peut jamais procéder à des compensations quel qu'en soit la raison.

Toute contestation d'une facture ou d'un avoir est à faire dans les 8 jours de sa réception. Les avoirs sont compensés à réciprocité d'échéance.

Le délai de paiement des factures est fixé en accord avec le client. La facture mentionne la date de règlement.

En cas de paiement anticipé, aucun escompte n'est accordé.

Retard de règlement :

Tout retard de paiement par rapport à la date de règlement donne lieu de plein droit à une pénalité de retard calculée par application aux sommes restant dues d'un taux égal au taux d'intérêt appliqué par la BCE à son opération de refinancement la plus récente majoré de sept points de pourcentage sans que cette pénalité nuise à l'exigibilité de la dette. Les pénalités de retard seront payables à réception de l'avis informant l'acheteur qu'elles sont portées à son débit. En cas de contestation ou d'exécution partielle du contrat, le paiement demeure exigible sur la partie du contrat non contestée ou partiellement exécutée. La société TEKNI-LED aura également la faculté de déclarer résolue de plein droit la vente de tout ou partie des produits dont le prix n'a pas été entièrement payé.

6. Réserve de Propriété

La société TEKNI-LED conserve la propriété des matériels vendus jusqu'au paiement effectif de l'intégralité du prix en principal et accessoires Le défaut de paiement de l'une quelconque des échéances pourra entraîner la revendication de ces matériels. L'Acheteur assume, néanmoins, à compter de la livraison, les risques de perte ou de détérioration de ces matériels ainsi que la responsabilité des dommages qu'ils pourraient occasionner. Aucune dérogation à cette clause ne peut être acceptée.

L'Acheteur ne devra pas altérer ou supprimer les signes d'identification de ces matériels et de leurs emballages, dont ils autorisent la vérification à tout moment dans leurs stocks.

7. Retours

Hormis le cas de faute ou d'erreur imputable à la société TEKNI-LED :

- Aucun retour de produit fabriqué Sur Commande n'est accepté,

Pour les produits Dispo, tout retour est subordonné (1) aux conditions cumulatives suivantes :

- Le montant des produits concernés est égal ou supérieur à 150 euros hors taxes,

- Les produits sont en parfait état dans leur emballage d'origine,

- Les produits sont tenus, par l'Acheteur, à la disposition de la société TEKNI-LED, dans ses locaux de Vienne après accord de reprise adressé à l'acheteur par la société TEKNI-LED.

Et (2) à une acceptation préalable écrite de la société TEKNI-LED .

Le montant de l'avoir correspondant aux produits repris est limité à 70% de leur montant facturé (hors taxes).

8. Garantie

a) la société TEKNI-LED garantit, pendant une période de 12 mois à compter de la date de livraison, la conformité des produits aux spécifications de la société TEKNI-LED et à l'état des connaissances techniques du moment. En conséquence, tout vice de fonctionnement provenant d'un défaut de conception, de matière ou de fabrication donne droit, dans un délai raisonnable et au choix de la société TEKNI-LED, à l'échange ou à la réparation des produits reconnus défectueux.

b) Le coût et les risques de transport des produits concernés ainsi que les frais de démontage et de remontage sont à la charge de l'Acheteur. Les frais de réparation sur place (personnel, séjour et matériel) sont à la charge de l'Acheteur.

c) La garantie ne couvre pas les défauts qui proviendraient du non-respect des prescriptions d'installation, d'utilisation et d'entretien ou du non-respect du ou des normes applicables ou de l'état de l'art, d'une cause étrangère au produit (mauvaise installation électrique, surtension, foudre etc.), de tout usage anormal ou de toute modification ou intervention de l'Acheteur ou d'un tiers. La garantie n'est pas applicable à l'usure normale résultant des caractéristiques physiques inhérentes aux lampes dont les performances sont fonction du temps d'utilisation. En outre, la fin de vie naturelle d'un produit pendant le délai de garantie, n'est pas une non-conformité et ne bénéficie donc pas des termes du présent article.

La garantie ne s'applique pas en cas de défaut résultant des instructions données par l'Acheteur à la société TEKNI-LED.

d) Pour bénéficier de la garantie, l'acheteur doit :

- Aviser par écrit la société TEKNI-LED des défauts qu'il impute au produit dès manifestation de ces défauts et au plus tard dans un délai de 1 mois.

- Fournir un descriptif détaillé du défaut avancé et des conditions d'emploi des produits ainsi que, sur demande de la société TEKNI-LED, des échantillons,

- S'abstenir, sauf accord écrit de la société TEKNI-LED d'effectuer lui-même ou de faire effectuer, la réparation,

- Restituer, sur demande de la société TEKNI-LED, les produits remplacés au titre de la garantie.

La Garantie est applicable - directement et seulement - Au bénéfice de l'Acheteur de la société TEKNI-LED et ne s'étend pas aux revendeurs, agents ou autres représentants de l'Acheteur ni à ses propres clients.

En cas de demande abusive d'application de la garantie, la société TEKNI-LED se réserve la faculté de facturer les frais encourus à l'Acheteur.

- La garantie ne s'applique pas aux installations destinées à usage militaire, aéronautique ou médical. Dans ces 3 secteurs une autorisation préalable devra être requise.

Les produits remplacés au titre de la présente garantie sont eux-mêmes garantis pour la durée restant à courir au titre de la garantie initiale. La programmation d'un système de pilotage d'éclairage est sous la responsabilité du client et exclusive de toute garantie. Toute prestation d'assistance technique de la part de la société TEKNI-LED fait l'objet d'un devis et d'une facturation au client.

9. Responsabilité

La responsabilité de la société TEKNI-LED relative à toute réclamation au titre de la garantie et à tout défaut est strictement limitée aux dispositions ci-dessus qui tiennent lieu et place de toute autre garantie.

Le délai de livraison étant donné à titre simplement indicatif, en cas de retard, il ne pourra être réclamé d'indemnité.

En aucun cas la société TEKNI-LED n'est responsable des dommages indirects, prévisibles ou non, tels que perte de profit, de production, de chiffre d'affaires, privation de jouissance, de revenu ou préjudice commercial. La responsabilité contractuelle au titre de tout autre dommage dans le cadre d'une commande, ne pourra en aucune circonstance excéder cinquante (50) % du montant des paiements (hors taxes) reçus par la société TEKNI-LED au titre des produits en cause.

10. Propriété Intellectuelle - Confidentialité

La société TEKNI-LED conserve intégralement l'ensemble des droits de propriété intellectuelle de ses projets, études et documents de toute nature. En cas de communication, quel qu'en soit le support, ces éléments doivent lui être restitués à première demande. La technologie et le savoir-faire, breveté ou non, ainsi que tous les droits de propriété intellectuelle relatifs (i) aux produits, (ii) aux systèmes d'éclairage et (iii) aux prestations, restent la propriété pleine et entière de la société TEKNI-LED ou de ses ayants droit. Seul est concédé à l'acheteur et à ses propres clients, à titre non exclusif, un droit d'usage.

Les informations confidentielles de la société TEKNI-LED ne doivent en aucun cas être transmises à un tiers au contrat.

11. Réexportation - Exportation, Export control

L'exportation ou la réexportation des produits la société TEKNI-LED hors des pays faisant partie de l'Union Européenne est interdite sauf accord préalable écrit du responsable de contrôle des exportations de la société TEKNI-LED.

Pour formuler cette demande, l'Acheteur a l'obligation de fournir spontanément par écrit à la commande le lieu de destination finale et d'utilisation des produits, ainsi que le nom du client final.

L'Acheteur s'engage à respecter la réglementation nationale et internationale en matière de contrôle des exportations.

En toute hypothèse, la société TEKNI-LED se réserve la faculté de suspendre et/ou résilier toute commande ou contrat en cours en cas de suspicion d'infraction à ces règles.

12. Force Majeure

La survenance d'un cas de forte majeure a pour effet de suspendre l'exécution des obligations de la société TEKNI-LED. Il en est notamment ainsi en cas de grève totale ou partielle entravant le fonctionnement de la société TEKNI-LED ou de l'un de ses fournisseurs ou sous-traitants ou transporteurs comme en cas d'interruption des moyens de communication ou de l'énergie ou en cas d'embargo.

13. Attribution de compétence

Tout litige, quelle qu'en soit la nature ou la cause, sera soumis au tribunal compétent de la juridiction de VIENNE, même en cas de pluralité de défendeurs ou d'appel en garantie. Le droit français est applicable.

1. Offers and Estimate

At any time and without advance notice, the information concerned catalogs, notes or tables, can be modified because of the evolution of the technique or the economic conditions. The validity of the offers and the estimate of the company TEKNI-LED is limited to 1 month.

2. Price

The applicable prices are the ones mentioned in tables, offer or current estimate in the date of the signing of the order. The indicated prices are always exclusive of tax.

They do not take into account for the lamps of the incidence of the costs selling obligations(bonds) promulgated by the decree n°2005-829 of July 20th, 2005 concerning the waste of Electric and electronic Equipments (EEE). The sale prices of the EEE are thus subject to revision in the course of the year.

3. Order

Any order takes the immediate, full and whole acceptance, without reserve of no kind, by the Buyer of the present terms of sale and the renunciation of its part of its own general conditions of purchase. The present terms of sale so establish(constitute), the only ones, the law of the parts for the execution of the order and it with the exception of quite other document whatever it is for the exception however, where necessary, of agreed particular conditions unanimously in writing.

The TEKNI-LED company reserves the right to bring without advance notice any modifications to its products without having for all that the obligation to modify in the same way the already delivered products or remaining to deliver.

If products were already sent, no cancellation of command(order) is taken into account. For all other products, the Buyer has the faculty to cancel his order)without penalty subject to notifying his decision in writing to the company TEKNI-LED for a maximal deadline of three (3) days (T+3) as from the day of the signing of his order (T). In case of disregard of this advance notice, no cancellation of order is taken into account.

The Buyer having the knowledge of the custom for which he intends products as well as their conditions of use and, besides, catalogs and specification sheets of the company TEKNI-LED not being able to be exhaustive considers held in particular by the variety of the cases of use and of the big distribution of products, the Buyer recognizes that it is up to him(her) before its order to verify, only or with his own customers, the adequacy of products to the custom that he intends to make it.

4. Deliveries

The orders can be executed in one or several deliveries. The delivery deadlines are given as a rough guide.

a) Packaging

Except particular request chargeable to the Buyer, the packaging of products is standard and function of their natures and the usual mode of transport.

b) Transport

Our shippings benefit from postage and packing paid for any unitarian order to be delivered in Metropolitan France, of at least 400 euro except VAT. For any order lower than this fixed threshold, a participation corresponding to a share of the expenses of reconditioning will be charged. This amount, dependent on the weight of the shipping amounts to approximately 15 euro except the VAT.

Products travel at the risks and the dangers of the buyer to whom it is up to verify the shippings on arrival whatever is the place of delivery, to state possible reserves and to exercise the complaints with the last carrier by LRAR in 3 working days following the delivery, even if the shipping was made French. Transport, postage and packing paid, always understand unloading by the addressee, the driver who can not operate only. It is up to the Buyer to communicate with order or at the latest 10 days before the delivery, the exact and precise address of the place of delivery as well as the particular constraints which can exist, such the schedules of reception, the underground delivery or in floor, the limitation of size or weight. The Buyer will have to gather the conditions necessary for the reception and for the unloading of products by taking into account their specificities, in particular for the products of big length. Very fresh additional of transport said about the Buyer (for example in case of misdirection of delivery, absence of the addressee or the information relative to the insufficient particular constraints) will automatically be charged to him in the real cost. The Buyer will have to organize the reception of products in particular in case of construction site. Any return in case of impossibility of delivery is at his expense including the expenses of storage and new delivery.

c) Complaint

To be taken into account, any complaint touching the nature, the type, the characteristics, the delivery notes and the visible quality of products must be indicated to us in writing with acknowledgement of receipt within 3 days as from the delivery.

5. Invoicing - Payments

The delivery even partial establishes the generative fact of the invoicing the payment of which is made according to terms of payment indicated below. The payment is made in the place mentioned on the invoice. The Buyer is filled(performed) with his obligation for payment when the due sum is effectively taken by the company TEKNI-LED, the simple delivery of the title of payment being insufficient. The Buyer can never proceed to compensations whatever is the reason. Any contesting of an invoice or credit note is to be made in 8 days of its reception. Credit notes are compensated in reciprocity of term.

The payment time of invoices is fixed in agreement with the customer. The invoice mentions the date of payment.

In case of pre-payment, no discount is granted.

Delay of payment:

Any delay in payment with regard to the date of payment gives rise by rights to a penalty of delay calculated by application in the sums remaining due of a rate equal to the interest rate applied by the ECB(EUROPEAN CENTRAL BANK) to its most recent operation of refinancing increased by seven points of percentage without that this penalty damages the payability of the debt. The penalties of delay will be payable in reception of the opinion(notice) informing the buyer that they are carried in his debit. In case of contesting or of partial execution of the contract, the payment remains due on the part of the contract disputed or partially executed. The TEKNI-LED company will also have the faculty to declare resolved by rights the sale of all or any of the products the price of which was not completely paid.

6. Property reserve

The TEKNI-LED company keeps the property of the materials sold up to the effective payment of the completeness of the price in main thing and accessories The non-payment of the one some of the terms can pull the demand of these materials. The Buyer assumes, nevertheless, as from the delivery, the risks of loss or deterioration of these materials as well as the responsibility of the damage which they could cause. No dispensation in this clause can be accepted.

The Buyer will not have to distort or delete the signs of identification of these materials and their packagings, the check of which they authorize at any time in their stocks.

7. Returns

Except the attributable case of fault or error to the company TEKNI-LED :

- No return of product made To order is accepted,

For products Available, any return is subordinated (1) to the following cumulative conditions:

- The amount of the concerned products is equal or upper to 150 euro exclusive of tax,

- Products are in perfect state in their original packing,

- Products are held, by the Buyer, the arrangement(measure) of the company TEKNI-LED, in its premises of Vienna after agreement of resumption sent to the buyer by the company TEKNI-LED

And (2) in a written preliminary acceptance of the company TEKNI-LED

The amount of the credit note corresponding to the resumed(taken back) products is limited to 70 % of their charged amount (exclusive of tax).

8. Guarantee

a) The TEKNI-LED company guarantees, during a period of 12 months as from delivery date, the conformity of products with the specifications of the company TEKNI-LED and with the state of the technical knowledge of moment. Consequently, any vice of functioning resulting from a fault of conception, from material or from manufacturing gives the right, for the reasonable deadline(extension) and in the choice of the company TEKNI-LED, in the exchange or in the repair of the defective recognized products.

b) The cost and the risks of transport of products concerned as well as the expenses of dismantling and reassembly are chargeable to the Buyer. The expenses of spot repair (staff, stay and material) are chargeable to the Buyer.

c) The guarantee does not cover the imperfections which would result from the disregard of the prescriptions of installation, from use and from maintenance or from the disregard of one or several applicable standards or from the state of the art, from a cause foreign to the product (bad electric installation, surge, lightning etc.), from any abnormal usage or from any modification or intervention of the Buyer or the third party. The guarantee is not applicable to the normal wear resulting from physical characteristics inherent to the lamps the performances of which are a function of the time of use. Besides, the end of natural life of a product during the extension of guarantee, is not a nonconformity and does not thus benefit from terms of the present article.

The guarantee does not apply in case of imperfection resulting from instructions given by the Buyer to the company TEKNI-LED.

d) To benefit from the guarantee, the buyer owes :

- Inform in writing the TEKNI-LED company of the defects which he imputes to the product from demonstration of these defects and at the latest within 1 month.

- Supply a detailed description of the advanced defect and the conditions

of use of products as well as, at request of the company TEKNI-LED, the samples,

- Refrain, except agreement written by the company TEKNI-LED ,to make himself or to make make, the repair,

- Restore, at request of the company TEKNI-LED products replaced in conformance with the guarantee.

The Guarantee is applicable - directly and only - To the advantage of the Buyer of the company TEKNI-LED and does not extend to the retailers, the agents or the other representatives of the Buyer nor to his own customers. In case of excessive request of application of the guarantee, the TEKNI-LED company saves itself the faculty to charge expenses incurred to the Buyer. The guarantee does not apply to the installations intended for military, aeronautical or medical usage. In these 3 sectors a prior authorization must be required.

Products replaced in conformance with the present guarantee are guaranteed for duration themselves remaining to run in conformance with the initial guarantee. The programming of a system of piloting of Lighting is under the responsibility of customer and exclusive of any guarantee. Any service of technical support on behalf of the company TEKNI-LED is the object of an estimate and an invoicing to the customer.

9. Responsibility

The responsibility of the company TEKNI-LED relative to any complaint in conformance with the guarantee and to any defect is strictly limited to capacities above which hold place and place of quite other guarantee.

The delivery deadline given in simply indicative title, in case of delay, he cannot be demanded by compensation.

On no account the TEKNI-LED company is responsible for consequential, predictable damage or not, such as loss of profit, production, turnover, hardship of enjoyment, income or commercial damage. The contractual liability in conformance with quite other damage within the framework of a order, can exceed no in no event fifty (50) % of the amount of payments (exclusive of tax) received by the company TEKNI-LED in conformance with products in cause.

10. Intellectual property - Confidentiality

The TEKNI-LED company keeps entirely all the intellectual property rights of its projects, studies and documents of all kinds. In case of communication, whatever is the support, these elements must be restored to him in first request. The technology and the know-how, the patentee or not, as well as all the relative intellectual property rights (i) in products, ii) in lighting systems and iii) in the services, remain the full and whole property of the company TEKNI-LED or his legal successors. Only is granted to the buyer and to his own customers, to the not exclusive title, a right of user.

The confidential information of the company TEKNI-LED must be passed on on no account in a third party to the contract.

11. Re-exportation - Export, control Export

The export or the re-exportation of products the TEKNI-LED company outside countries being a member of the European Union is forbidden except preliminary agreement written by the person in charge of control of the exports of the company TEKNI-LED

To formulate this request, the Buyer has the obligation(bond) to supply spontaneously in writing with order the place of final destination and use of products, as well as the name of the final customer.

The Buyer makes a commitment to respect the national and international regulations in control of the exports.

In any event, the TEKNI-LED company saves itself the faculty to suspend and/or to cancel any order) or current contract in case of suspicion of breach of these rules.

12. Force majeure

The emergence of a case of strong adult has the effect of suspending the execution of the obligations(bonds) of the company TEKNI-LED He is there in particular so in case of all-out or partial strike hindering the functioning of the company TEKNI-LED or one of his suppliers or subcontractors or carriers as in case of interruption of the means of communication or the energy or in case of embargo.

13. Attribution) of competence

Any dispute, whatever is the nature or the cause, will be subjected to the competent court of the jurisdiction of WIENNA, even in case of plurality of defendants or appeal)in guarantee. The French law is applicable.

NOTES

LES SALONS



light
MIDDLE EAST



TEKNI-LED

by GANDELIN

TEKNI-LED GANDELIN
31 rue de la Convention - 38 200 VIENNE
FRANCE
Tél . : +33 (0)4 74 53 32 41 - Fax : +33 (0)4 74 53 33 31
Email : contact@tekni-led.com
www.tekni-led.com

